



Düz Konveyör



■ Özellikler

- Yüksek hassasiyetli alüminyum profillerden üretilen sağlam ve şık gövde
- Potansiyometre ile kolaylıkla yapılabilen hız ayarı
- Otomatik ve manuel fonksiyonu sayesinde ister robotla birlikte ister ayrı çalışabilme imkanı
- El volanları ile kolaylıkla ayarlanılabilen yükseklik ayarı
- Yüksek kalitede şık görünümlü ve aşınmaya dayanıklı PVC bant
- Trapez kayış kasnağı sayesinde konveyör bant sapmasını etkili bir şekilde önleyen tasarımı
- 0.25 kw motor gücü

■ Avantajlar

- Ürünlerin istikrarlı ve sağlam taşınmasını sağlar.
- Yükseklik ve devir ayarı sayesinde kolay kurulum ve ayarlama imkanı sağlar.
- Robotla birlikte sekronize çalışarak üretim verimliliğini artırma imkanı sağlar.
- Üretim şartlarına bağlı olarak makine yanına dik veya makineye paralel yerleştirilebilme imkanı sağlar.
- Üretim esnasında ürünlerin hijyen beklentisine uygun şekilde taşınmasını sağlar.

■ Uygulama

sağlam alüminyum profilli yapısıyla enjeksiyon makinesinden düşen ürünlerin diğer bir bölgeye veya kutuya sorunsuz ve istikrarlı taşınmasını sağlar. Bununla birlikte, endüstriyel standartlara uygun olarak tasarlanmış olan bu konveyörler hız ayarlanabilen yapısıyla birlikte makine ve robot otomasyonunu tamamlayan önemli bir parçadır.

■ Opsiyon

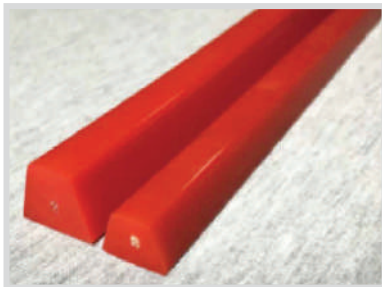

Klavuz Çubukları

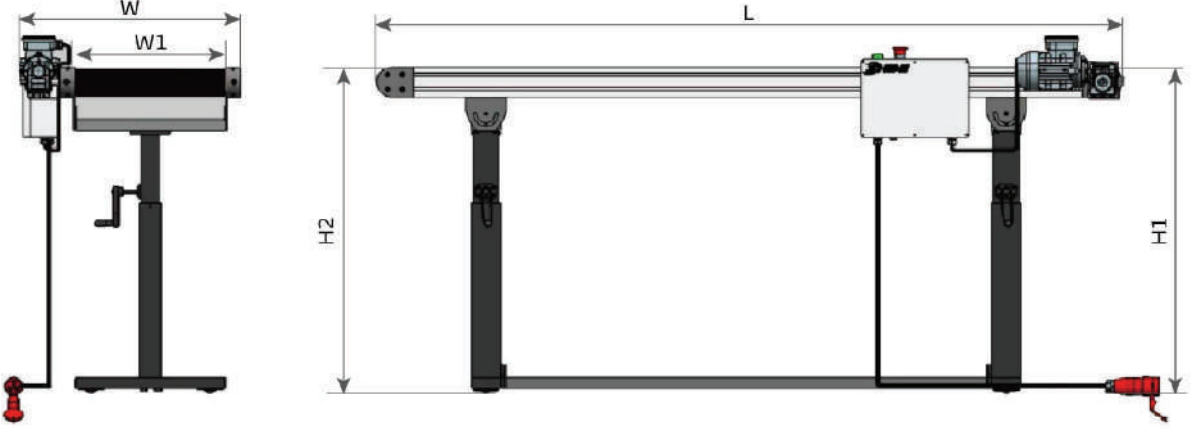

Bölme Levhası

■ Ölçüler**■ Teknik Özellikler**

MODEL	SPC-200W	SPC-300W	SPC-400W	SPC-500W	SPC-600W
Toplam Genişlik (mm)	395	495	595	710	810
Bant Genişliği (mm)	200	300	400	500	600
Konveyör Uzunluğu (mm)	2000/3000/3500/4000			5000 / 6000	
H1 Yüksekliği (mm)	1000 ~ 1500				
H2 Yüksekliği (mm)	900 ~ 1200				
Taşıma Kapasitesi (kg)	20				
Standart Hız (m/dk)	2 ~ 6 m/dk				
Bant Malzemesi	Malzeme: PVC / Kalınlık: 2mm/ Renk: Siyah / Çalışma Sıcaklığı : -10 C + 80 C				
Motor Gücü (KW)	0.25 KW				
Güç	3 Faz 400VAC ,50Hz/60Hz				