



EB Serisi Kırma Makineleri

SG-2540EB



■ Çalışma Prensibi

SG-EB serisi orta boy kırma makineleri, enjeksiyon, şişirme veya ekstrüzyon makinelerinde üretilen plastik parçaların ve firelerin kırılması amacıyla kullanılır. Sağlam yapısı ve uygun yatırım maliyetleri sayesinde fiyat-performans ürünüdür.

■ Standart Özellikler

- INOMATICS marka motor ve kontaktörler ile kırma makinesi, yüksek verimli ve uzun ömürlüdür.
- Kademeli bıçak ve yüksek motor devri sayesinde yüksek kapasitelerde performans sağlar.
- Bıçakların malzemesi SKD11 (1.2379) sertliği 58~60 HRC'dir
- Kesici gövdesi kuvvetli çelik döküm malzemedendir yapılmıştır.
- Kolay ayarlanabilir bıçak tasarımına sahiptir.
- Çift volanlı kayış kasnak sistemi, yüksek kırma torku sağlar ve makine ömrünü uzatır.
- Makine üzerinde bulunan CHINT marka emniyet switchleri, operatörler için iş güvenliği sağlar.
- Tozlanmaya karşı korumalı S&F marka rulman sistemi standarttır.
- Aşağı doğru açılabilen elek tutucu, yukarı doğru açılabilen üst hazne ve tekerlekli ürün biriktirme haznesi sayesinde, ürün ve renk değişimlerinde makinenin temizliği kısa sürede kolaylıkla yapılabilir.
- Kırma makinesi eleği çift yönlü kullanılabilir ve kolaylıkla değiştirilebilir.
- Ana şalter start/stop ve acil stop butonları ergonomik yapısı ile hızlı hareket imkanı sağlar.
- Tekerlekli tasarımı ile tesis içinde kolay hareket imkanı sağlar.
- Yüksek dayanıklılığa sahip kayış kasnak sistemi düşük enerji ile yüksek tork sağlayacak şekilde dizayn edilmiştir.
- Tüm parçalar CE normlarına uygundur.



Aşınmaya Dayanıklı Elek



Kademeli Bıçak Sistemi



INOMATICS
Marka Motor



2. Volan Sistemi

■ Teknik Özellikler

Model	SG-2130EB	SG-2540EB	SG-2950EB	SG-3260EB	SG-4880EB	SG-48100EB
Motor Gücü (kW)	5,5	7,5	11	15	22	30
Blower Gücü (kW)	-	-	-	-	2,2	2,2
Devir (rpm, 50/60Hz)	540/620	540/620	540/620	450/515	525/605	525/605
Bıçak Malzemesi	SKD11	SKD11	SKD11	SKD11	SKD11	SKD11
Bıçak Tipi	Parçalı Bıçak	Parçalı Bıçak	Parçalı Bıçak	Parçalı Bıçak	Parçalı Bıçak	Parçalı Bıçak
Sabit Bıçaklar	2 x 1	2 x 1	2 x 1	2 x 2	2 x 2	2 x 2
Rotor Bıçakları	3 x 3	3 x 4	3 x 5	3 x 6	3 x 8	3 x 10
Ağız Ölçüsü (mm)	210 x 300	250 x 400	290 x 500	320 x 600	480 x 800	480 x 1000
Kapasite	150-200	200-250	250-300	300-350	450-600	550-650
Ses Seviyesi dB (A)	95-105	95-105	95-105	95-105	95-105	105-110
Elek Ölçüsü (mm)	(Ø8)	(Ø8)	(Ø8)	(Ø8)	(Ø12)	(Ø12)
Ağırlık (kg)	400	470	550	720	1600	1800
H (mm)	1200	1385	1450	1600	2235	2235
H1 (mm)	1010	1160	1175	1295	1795	1795
W (mm)	680	775	885	1010	1285	1560
W1 (mm)	300	400	500	600	810	1010
D (mm)	1105	1330	1430	1515	2050	2050
D1 (mm)	860	970	1020	1070	1350	1350

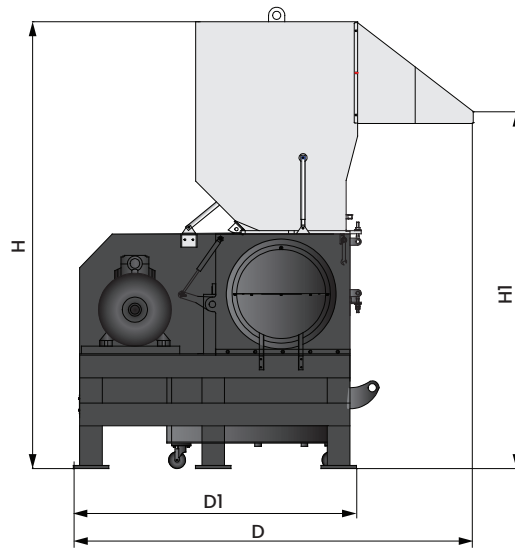
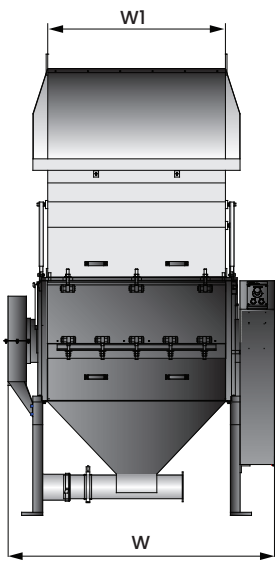

Ürün video
(Youtube)