

SAL-HP-UG124 Serisi Hammadde Emicileri



SAL-5HP-UG & 4xSHR-12U-S

SAL-UG124 serisi vakum üniteleri yüksek kapasitede emiş yapabilen, işletmesi kolay ve verimli cihazlardır. Merkezi kurutma sistemleri, nem alıcı cihazları ve 4'lü gravimetrik dozajlayıcılar ile birlikte kullanılabilir. 2, 3, 5, 10HP olmak üzere farklı güç seçenekleri mevcuttur. Kolay işlem yapabilme, kurulum kolaylığı gibi pek çok özelliğe sahiptir. Bu model yüksek kapasiteli blower ve 4 adet SHR-U-S merkezi vakum haznesine sahiptir.

■ Özellikler

- Çoklu hazneli yükleyiciler ile geniş oranda maliyeti düşürebilirsiniz
- Toz toplama haznesi, siklonik separatör ve toz toplama kabından oluşur. Böylelikle filtrelerin tıkanması engellenmiş olur.
- Yükleyici hazneler paslanmaz çeliktir ve malzeme kirliliği yapmaz
- Ayrık şekilde olan toz toplayıcı toz temizliği için uygundur
- Ana ünite arıza göstergeleri ve motor aşırı yüklenme göstergeleri mevcuttur.
- Standart olarak alarm göstergeleri mevcuttur.
- SAL-2HP ve SAL-5HP de vakum klapesi mevcut iken SAL-10HP de vakum valfi mevcuttur.
- CE emniyet tapası ile güvenilir işlem sağlanmış olur
- SHR-6U-S/12U-S/24U-S depolama hazneleri standarttır

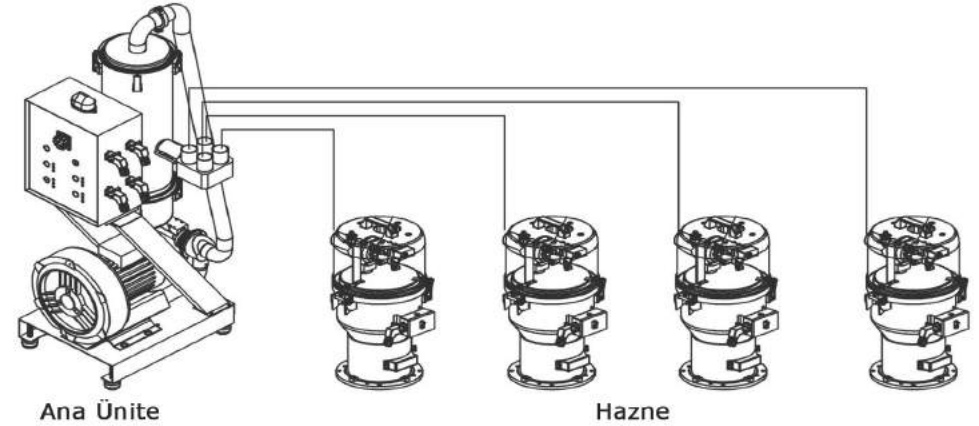

Vakum Kesme Valfi



Kontrol Paneli