



İzolasyonlu Merkezi Kırma Makineleri

SG-3060-R-CE



SG-23/30 serisi orta boy kırma makineleri, enjeksiyon, şişirme veya ekstrüzyon makinelerinde üretilen plastik parçaların ve firelerin gerek makine yanında, gerek ise merkezi olarak kırılması amacıyla kullanılabilir. Sağlam yapısı ve yüksek düzeydeki ses izolasyon özelliği ile işletme içi kullanımı çok kolay olan SG-23/30 serisi kırma makineleri, üstün özellikleri ile işletmenizdeki en verimli cihazlardan biri olmaya adaydır.

■ Çalışma Prensipleri

Kırılacak malzeme cihazın içine besleme haznesinin ağzından geçerek gönderilir ve hazne boyunca ilerleyerek döner bıçakların üzerine düşer. Sabit bıçakların da yardımıyla malzeme burada kırılır. Kırılan malzeme bıçakların alt kısmında bulunan eleğin deliklerinden geçecek boyuta geldiğinde depolama haznesine düşerek burada toplanır. Boşaltım borusu ile taşınan malzeme blower ile emilerek siklona gelir ve burada hava ile toz birbirinden ayrılır.

■ Standart Özellikler

- SIEMENS / WEG (Almanya) marka motor ve kontaktörler ile kırma makinesi, yüksek verimli ve uzun ömürlüdür.
- IE3 motor sınıfı ile enerji tasarrufu sağlar.
- Kademeli bıçak sistemi sayesinde yüksek kapasite ve düşük enerji sarfiyatı sağlandığı gibi sıkışma ve sararma problemleri en aza indirgenir.
- Düz bıçak sistemi ise içi boş hacimli ürünler kırmak için opsiyonel olarak sunulmaktadır.
- Paslanmaz çelik hazneye dökülen kırılmış malzemeyi siloya dolduran otomatik boşaltma blower sistemine sahiptir.
- SG-30 Serisi kırma makinesinin kırma haznesinde bulunan soğutma suyu eşanjörü ile kırma haznesi soğutulur. Özellikle şişirme makinesi yanı uygulamalarında sıcak çapakların bıçaklara yapışması ve daha fazla ısınması engellenir.
- Bıçakların malzemesi SKD11 (1.2379) sertliği 58~60 HRC'dir .
- Kesici gövdesi kuvvetli çelik döküm malzemeden yapılmıştır.
- 5 katlı izolasyonlu hazne ile düşük ses seviyesi <85dB(A).
- Makine üzerinde bulunan SCHMERSAL (Almanya) marka emniyet switchleri, operatörler için iş güvenliği sağlar.
- Tozlanmaya karşı korumalı SKF (İsveç) marka rulman sistemi standarttır.
- Paslanmaz çelik besleme haznesine yerleştirilen mıknatıs ile ürüne metal karışması önlenir ve kırma makinesi korunur.
- Aşağı doğru açılabilen elek tutucu ve yukarı doğru piston vasıtasıyla açılan üst hazne sayesinde kesici ve elek bölgesinin temizliği kısa sürede kolaylıkla yapılabilir.
- Kırma makinesi eleği çift yönlü kullanılabilir ve kolaylıkla değiştirilebilir.
- Ana şalter start/stop ve acil stop butonları ergonomik yapısı ile hızlı hareket imkanı sağlar.
- SG-30 serisi kırma makinesinde standart olarak bulunan bıçak ayarlama kiti ile bıçak ayarı kolaylıkla yapılabilir.
- Tekerlekli tasarımı ile tesis içinde kolay hareket imkanı sağlar.
- Yüksek dayanıklılığa sahip kayış kasnak sistemi düşük enerji ile yüksek tork sağlayacak şekilde dizayn edilmiştir.
- Çift volanlı kayış kasnak sistemi, yüksek kırma torku sağlar ve makine ömrünü uzatır.
- CE norm ve sertifikalarına uygundur

■ Standart Özellikler



Miknatıslı Besleme Haznesi



WEG (Almanya) Motor



Su Soğutma Giriş ve Çıkışı

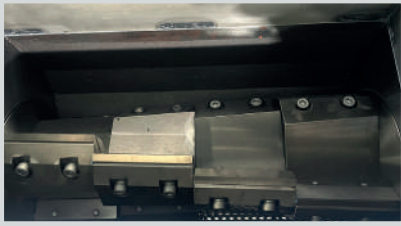

Parçalı Bıçak



Artırılmış Ses İzolasyonu

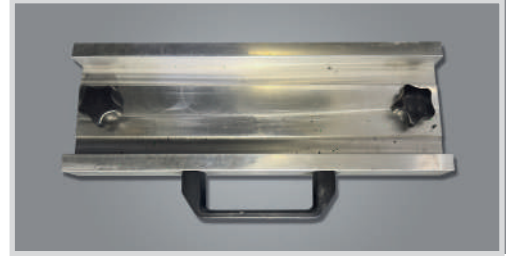

Bıçak Ayarlama Kiti

■ Opsiyonlar

- SG-3060 serisi için kademeli bıçak yerine düz bıçak sistemi uygulanabilir. Düz bıçak tasarımı ile özellikle şişe, bidon gibi hacimli ürünlerin kırma verimi artırılır. Düz bıçak ile film ve benzeri ince cidarlı ürünlerin kırılma verimi daha fazladır. Düz bıçaklı modellerde bıçak ayarlama kiti standard olarak verilir.

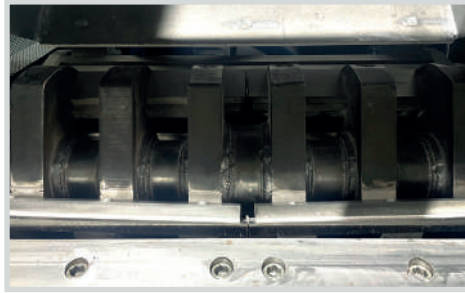

Düz Bıçak



Cam Elyafli Uygulamalar için Güçlendirme

- SG-3060 serisi kırma haznesi, bıçaklar, elek ve blower sistemi GF uygun olarak aşınma engelleyici malzeme ile kaplanabilir.

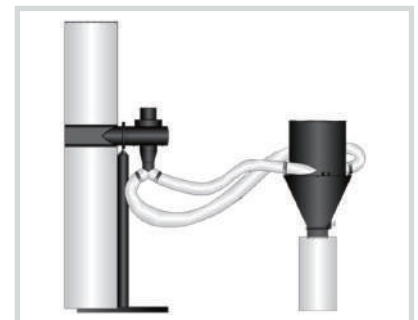

Toz Ayırma Sistemi

- Kırılmış malzemenin içindeki tozun ayrılması için toz ayırma sistemleri opsiyonel olarak sunulur.

■ Ölçüler

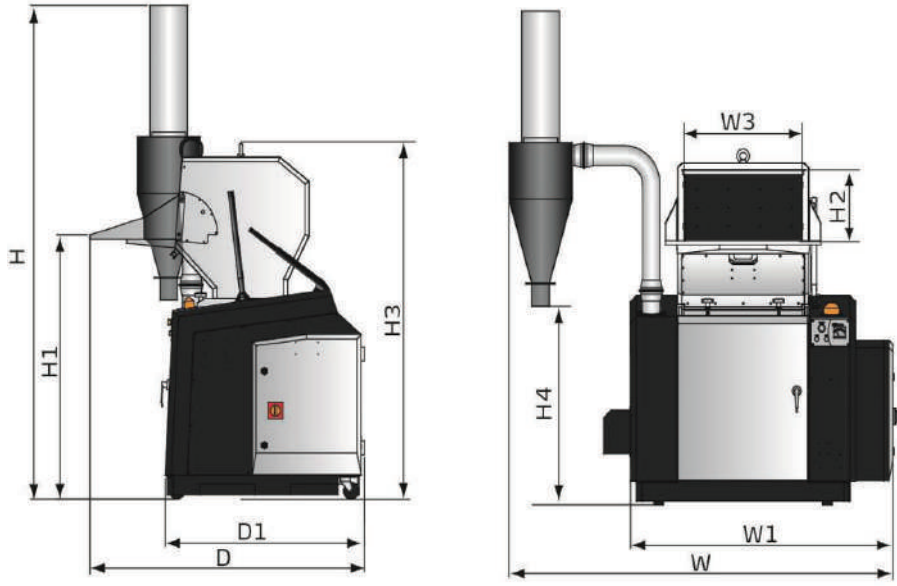

Ürün video
(Youtube)

Model	2324-R-CE	2336-R-CE	2348-R-CE	3060C-R-CE	3060-R-CE
Motor Gücü (kW)	5,5	7,5	11	15	15
Blower Gücü (kW)	0,55	0,55	0,55	0,55	0,55
Kapasite (kg/saat)	90	120	150	220	220
Devir (rpm)	415	415	415	415	415
Ses Seviyesi dB (A)	90-95	90-95	90-95	90-95	90-95
Ses İzolasyonu	Standart	Standart	Standart	Standart	Standart
Blower Sistemi	Standart	Standart	Standart	Standart	Standart
Ağız Ölçüsü (cm)	23 x 24	23 x 36	23 x 48	30 x 60	30 x 60
Elek Ölçüsü (mm)	(Ø8)	(Ø8)	(Ø8)	(Ø8)	(Ø8)
Bıçak Malzemesi	SKD11	SKD11	SKD11	SKD11	SKD11
Sabit Bıçak Sayısı	2 x 1	2 x 1	2 x 1	2 x 1	2 x 1
Döner Bıçak Sayısı	3 x 2	3 x 3	3 x 4	3 x 5	3 x 1
Ağırlık (kg)	470	520	600	780	780
H (mm)	2210	2210	2210	2210	2210
H1 (mm)	1175	1175	1175	1212	1212
H2 (mm)	230	230	230	300	300
H3 (mm)	1503	1503	1503	1632	1632
H4 (mm)	864	864	864	864	864
W (mm)	1523	1643	1763	1886	1886
W1 (mm)	968	1088	1208	1330	1330
W3 (mm)	240	360	480	600	600
D (mm)	1243	1243	1243	1386	1386
D1 (mm)	903	903	903	1007	1007